



Teile und Zubehör. Einbauanleitung.

Nachrüstung Auspuffrohrblende Chrom BMW X3 (E83)

Nachrüstsatz-Nr.: 82 12 0 305 009
81 12 0 397 313

Einbauzeit

Die Einbauzeit beträgt ca. 1,0 Stunden, die je nach Zustand und Ausstattung des Fahrzeuges abweichen kann.

Wichtige Hinweise

Diese Einbauanleitung ist in erster Linie zum Gebrauch in der BMW Handelsorganisation sowie durch autorisierte BMW Service Betriebe bestimmt;

Zielgruppe dieser Einbauanleitung ist in jedem Falle an BMW Fahrzeugen ausgebildetes Fachpersonal mit entsprechenden Fachkenntnissen.

Alle Arbeiten sind mit Hilfe von aktuellen BMW Reparaturanleitungen, Stromlaufplänen, Wartungshandbüchern und Arbeitsanleitungen in rationeller Reihenfolge mit den vorgeschriebenen Werkzeugen (Sonderwerkzeugen) und unter Berücksichtigung der geltenden Sicherheitsvorschriften durchzuführen.

Alle Abbildungen zeigen LHD-Fahrzeuge, bei RHD-Fahrzeugen ist sinngemäß entsprechend vorzugehen.

Piktogramme:



Kennzeichnet Hinweise, die Sie auf Besonderheiten aufmerksam machen.

◀ Kennzeichnet das Ende des Hinweis- bzw. Achtungtextes.

Piktogrammerkklärungen siehe EBA-CD oder Aftersales Portal.

Den Ausdruck dieser Einbauanleitung nicht archivieren, da über Aftersales Portal tägliches Update!

Technische Änderungen vorbehalten.

Montagehinweise

Nach Beschnitt der Auspuffrohre den Sichtbereich des Auspufftopfes mit schwarzem, hitzebeständigem Lackspray (TNr.: 51 91 1 907 970) lackieren.

Erforderliches Sonder- und Spezialwerkzeug

Keine

Inhaltsverzeichnis

Kapitel	Seite
1. Teileübersicht 6-Zylinder-Motoren	3
2. Teileübersicht 4-Zylinder-Motor.....	4
3. Vorarbeiten	5
4. Einbau 3,0 Liter 6-Zylinder- Benzinmotor M54.....	6
5. Einbau 2,5 Liter 6-Zylinder- Benzinmotor M54.....	8
6. Einbau 3,0 Liter 6-Zylinder- Dieselmotor M57 TÜ	10
7. Einbau 2,0 Liter 4-Zylinder- Dieselmotor M47 TÜ	13
8. Abschließende Arbeiten und Codierung	15

1. Teileübersicht 6-Zylinder-Motoren

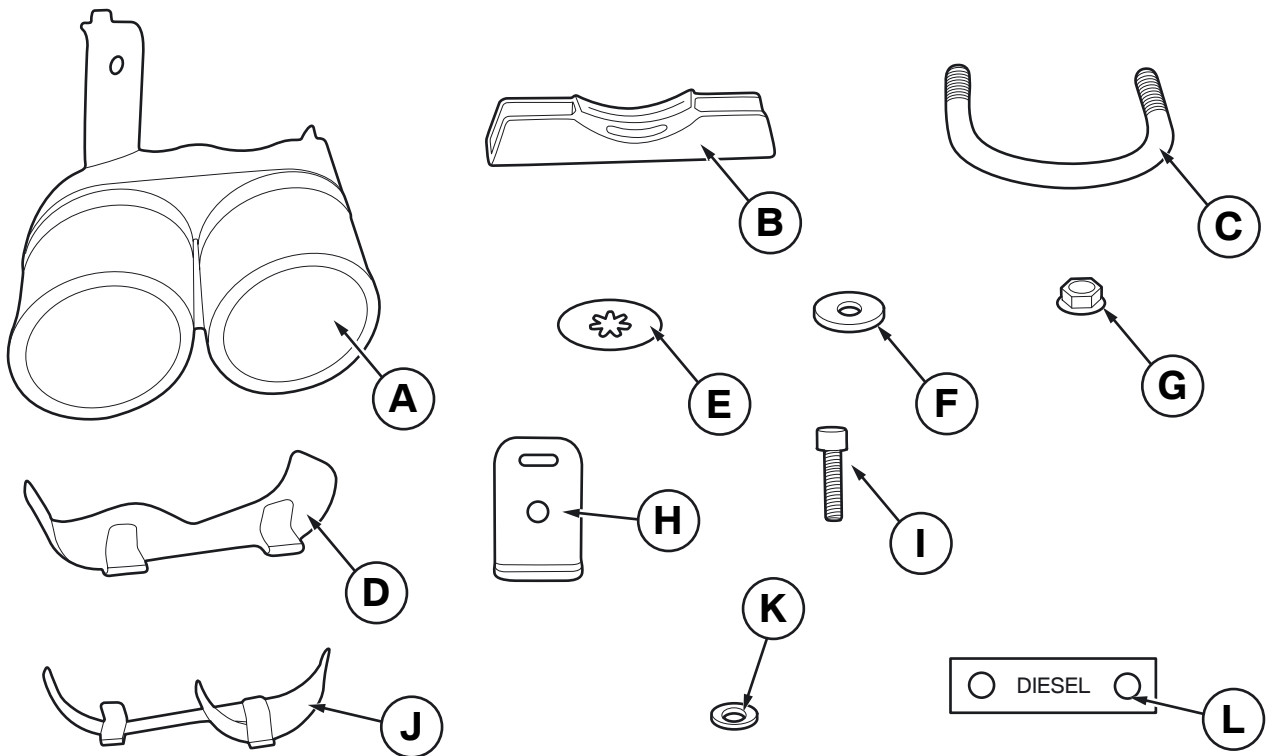

083 0224 V

Legende

- A Auspuffrohrblende
- B Schelle
- C Bügel
- D Schablone (Modelle mit Benzinmotor)
- E Verliersicherung (2 Stück)
- F Unterlegscheibe (2 Stück)
- G Mutter (2 Stück)
- H Halter
- I Innensechskantschraube
- J Schablone (Modelle mit Dieselmotor)
- K Unterlegscheibe
- L Zwischenstück

2. Teileübersicht 4-Zylinder-Motor

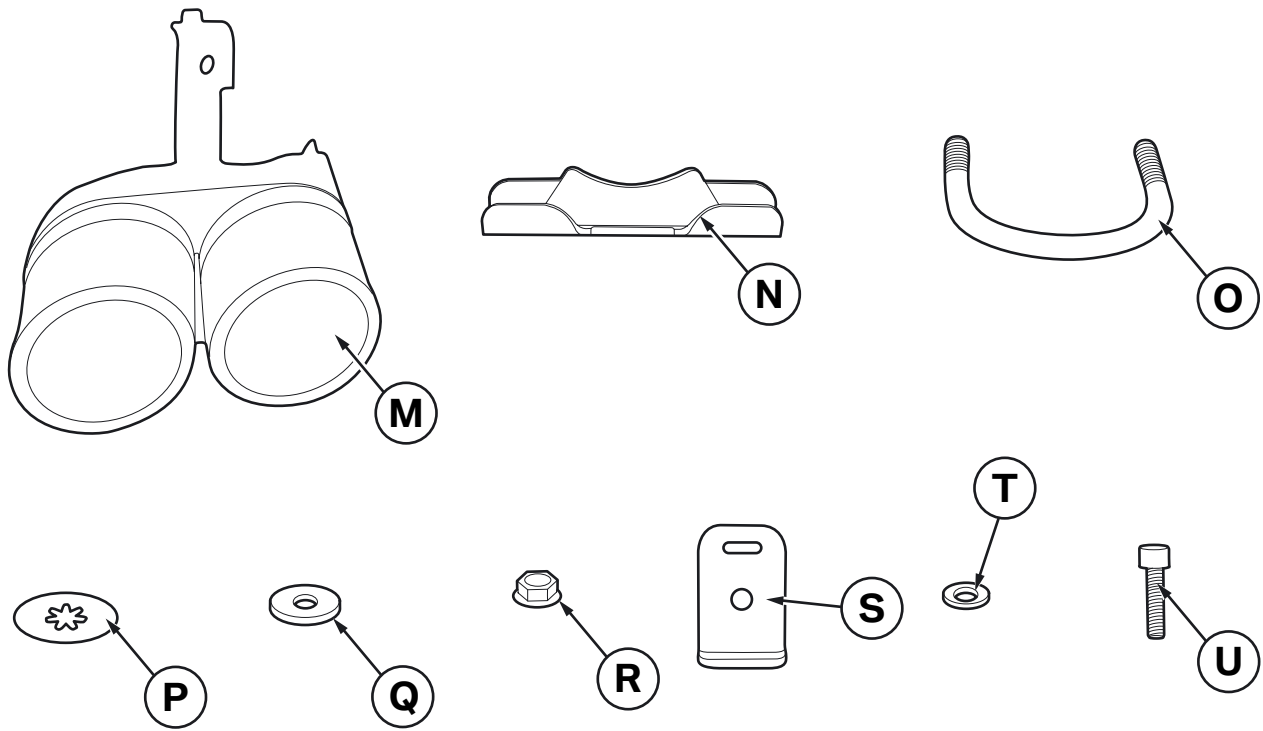

083 0356 V

Legende

- M Auspuffrohrblende
- N Schelle
- O Bügel
- P Verliersicherung (2 Stück)
- Q Unterlegscheibe (2 Stück)
- R Mutter (2 Stück)
- S Halter
- T Unterlegscheibe
- U Innensechskantschraube

3. Vorarbeiten

	TIS-Nr.
Kurztest durchführen	---
Minuspol der Batterie abklemmen	12 00 ...
Folgende Komponenten sind vorab zu demontieren	
Abgasanlage hinten absenken	18 00 020

4. Einbau 3,0 Liter 6-Zylinder-Benzinmotor M54

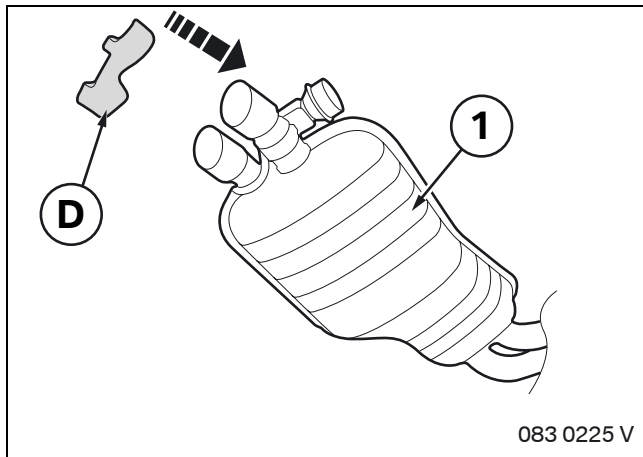

Schablone **D** auf die Auspuffrohre des Endtopfes (1) aufstecken.

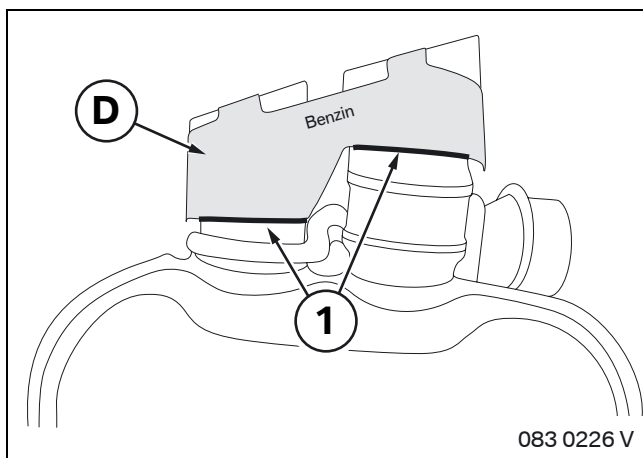

Mit geeignetem Werkzeug am Rand (1) der Schablone **D** die Schnittkanten markieren.

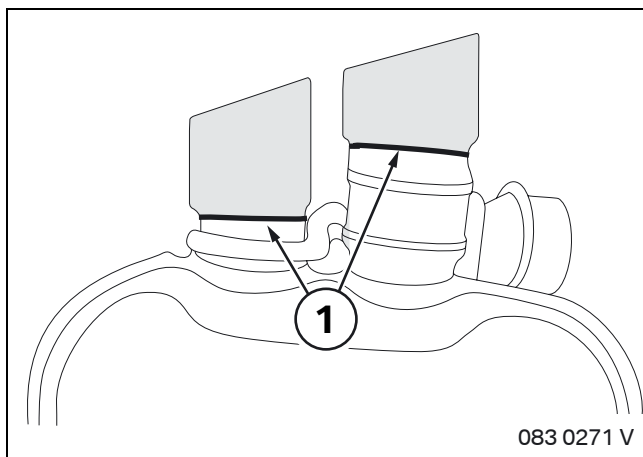

Mit Trennschleifer senkrecht zur Markierung (1) das Auspuffende abtrennen.

Rohrenden entgraten.

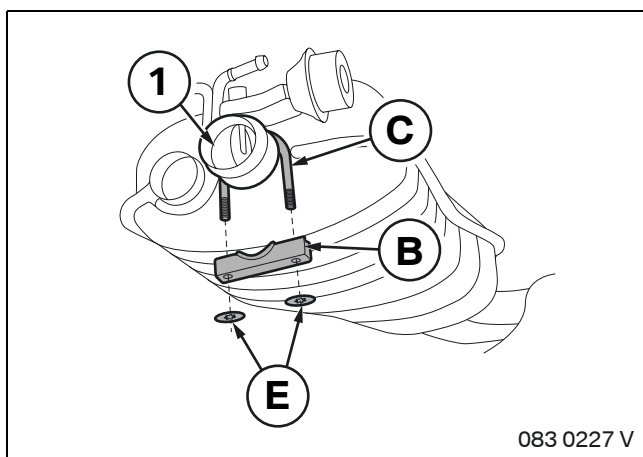

Um das rechte Auspuffrohr (1) den Bügel **C** legen. Schelle **B** aufstecken und mit Verliersicherung **E** befestigen.

4. Einbau 3,0 Liter 6-Zylinder-Benzinmotor M54

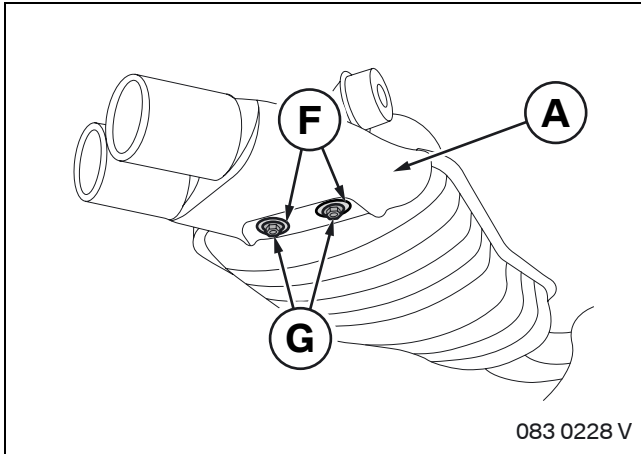

Auspuffrohrblende **A** aufstecken, Unterlegscheiben **F** aufstecken und mit Muttern **G** lose anschrauben.

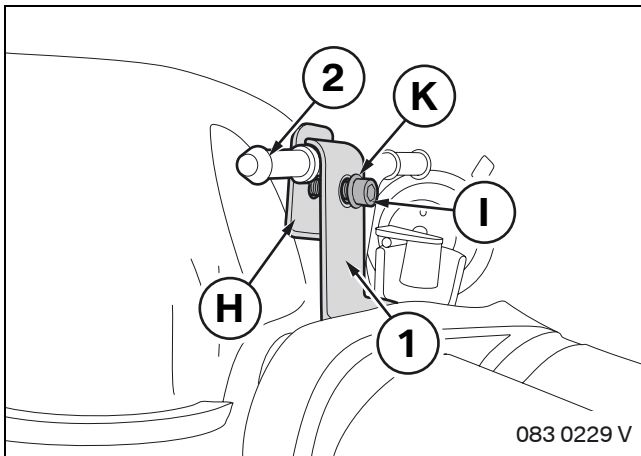

Halter (1) auf die Aufhängung (2) des Auspufftopfes stecken.

Halter **H** einhaken und mit Unterlegscheibe **K** und Innensechskantschraube **I** befestigen.

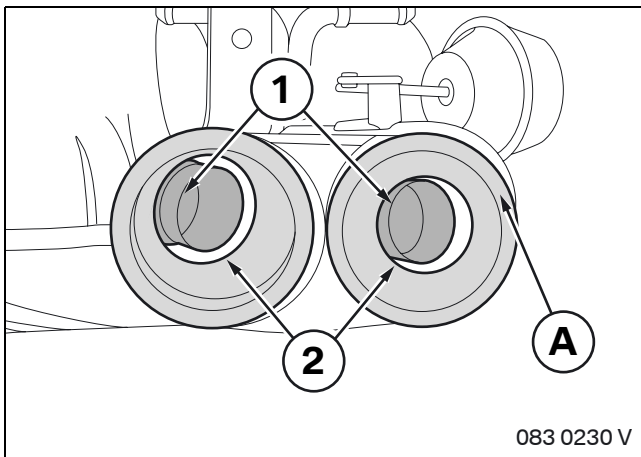

Auspuffrohrblende **A** so ausrichten, dass der Abstand beider beschnittener Endrohre des Auspuffs (1) zu den Innenrohren der Auspuffrohrblende **A** überall mindestens 2 mm beträgt.

Ist die Auspuffrohrblende **A** ausgerichtet, Schraube **I** mit 6 Nm (siehe Bild 083 0029 V) und Muttern **G** mit 10 Nm (siehe Bild 083 0228 V) Drehmoment anziehen.

☐ Die beschnittenen Endrohre (1) dürfen nicht mit den Rohren (2) der Auspuffrohrblende **A** kollidieren, gegebenenfalls Endrohre (1) mit Zange nachbiegen. ◀

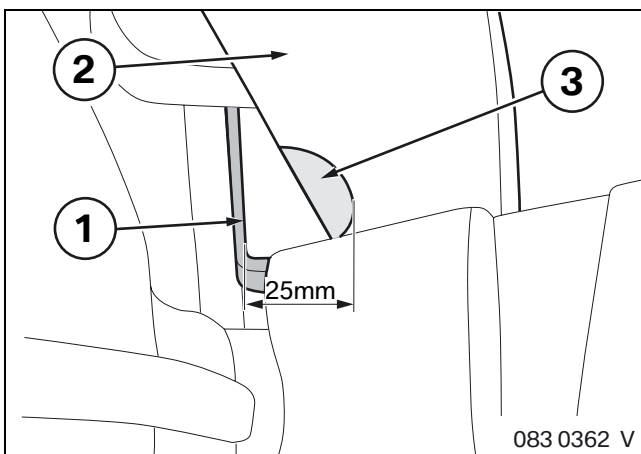

☐ Der Abstand zwischen Halter Auspuffrohrblende (1) und Stoßfängerverkleidung (2) muss mindestens 25 mm betragen. Gegebenenfalls Ausschnitt (3) in die Stoßfängerverkleidung einbringen. ◀

5. Einbau 2,5 Liter 6-Zylinder-Benzinmotor M54

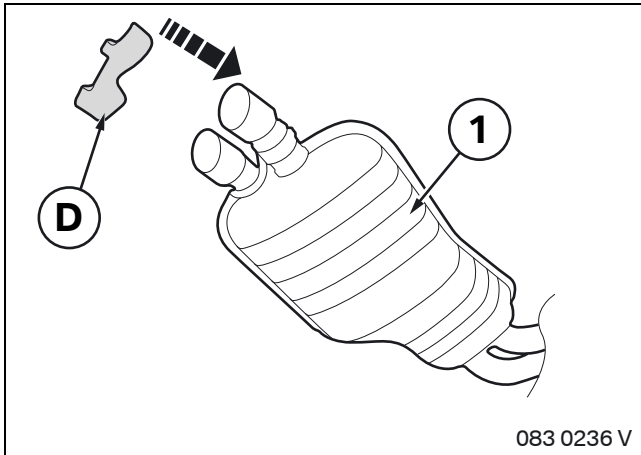

Schablone **D** auf die Auspuffrohre des Endtopfes (1) aufstecken.

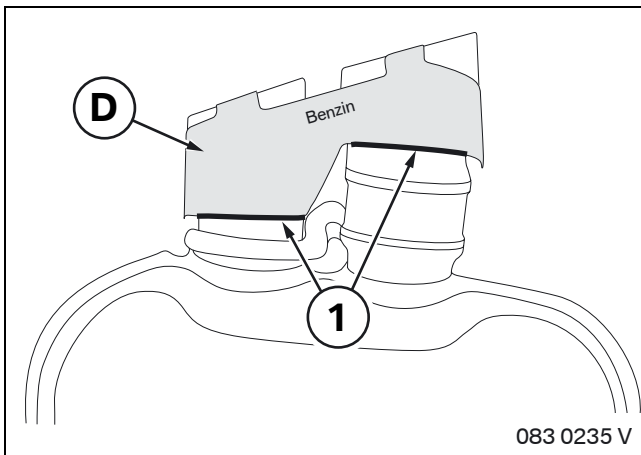

Mit geeignetem Werkzeug am Rand (1) der Schablone **D** die Schnittkanten markieren.

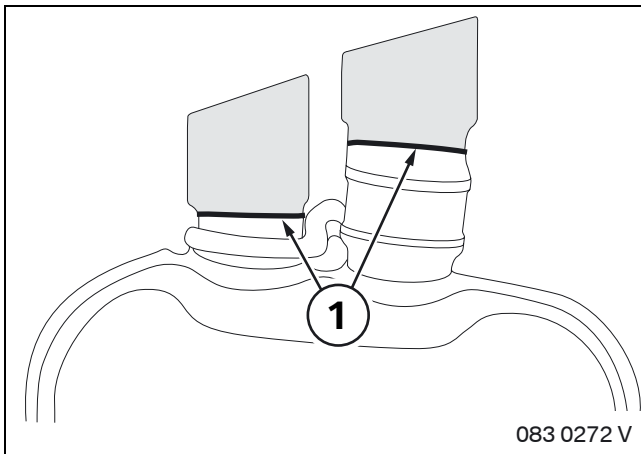

Mit Trennschleifer senkrecht zur Markierung (1) das Auspuffende abtrennen.

Rohrenden entgraten.

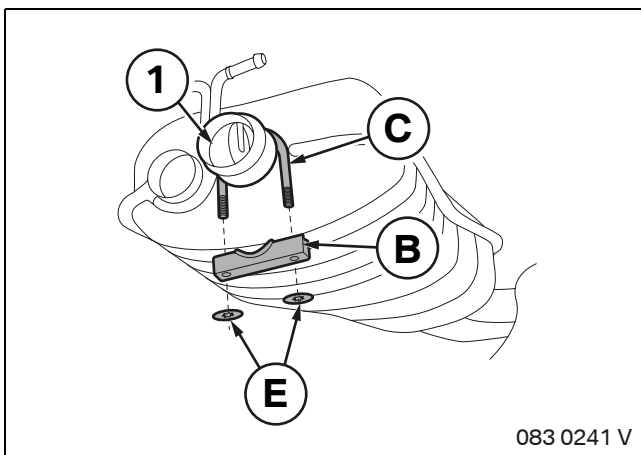

Um das rechte Auspuffrohr (1) den Bügel **C** legen. Schelle **B** aufstecken und mit Verliersicherung **E** befestigen.

5. Einbau 2,5 Liter 6-Zylinder-Benzinmotor M54

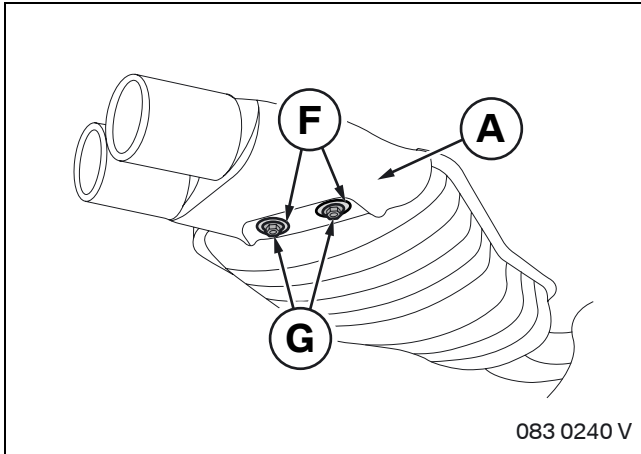

Auspuffrohrblende **A** aufstecken, Unterlegscheiben **F** aufstecken und mit Muttern **G** lose anschrauben.

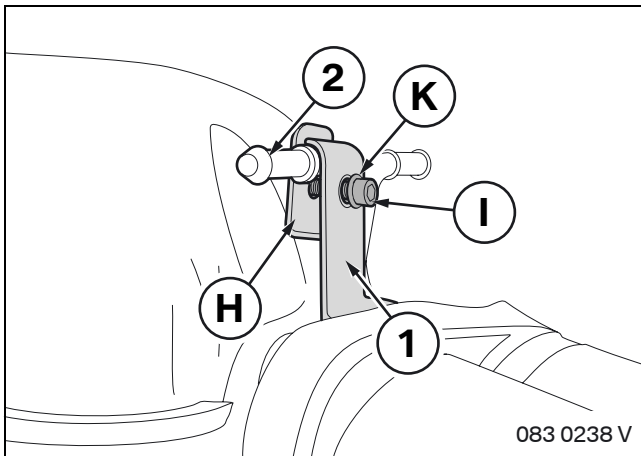

Halter (1) auf die Aufhängung (2) des Auspufftopfes stecken.

Halter **H** einhaken und mit Unterlegscheibe **K** und Innensechskantschraube **I** befestigen.

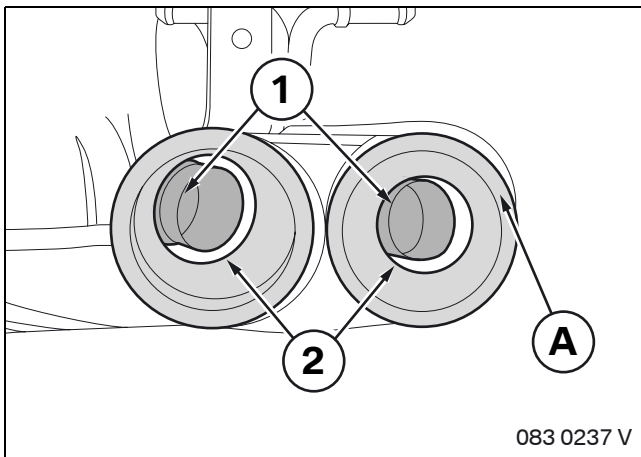

Auspuffrohrblende **A** so ausrichten, dass der Abstand beider beschnittener Endrohre des Auspuffs (1) zu den Innenrohren der Auspuffrohrblende **A** überall mindestens 2 mm beträgt.

Ist die Auspuffrohrblende **A** ausgerichtet, Schraube **I** mit 6 Nm (siehe Bild 083 0238 V) und Muttern **G** mit 10 Nm (siehe Bild 083 0240 V) Drehmoment anziehen.

☐ Die beschnittenen Endrohre (1) dürfen nicht mit den Rohren (2) der Auspuffrohrblende **A** kollidieren, gegebenenfalls Endrohre (1) mit Zange nachbiegen. ◀

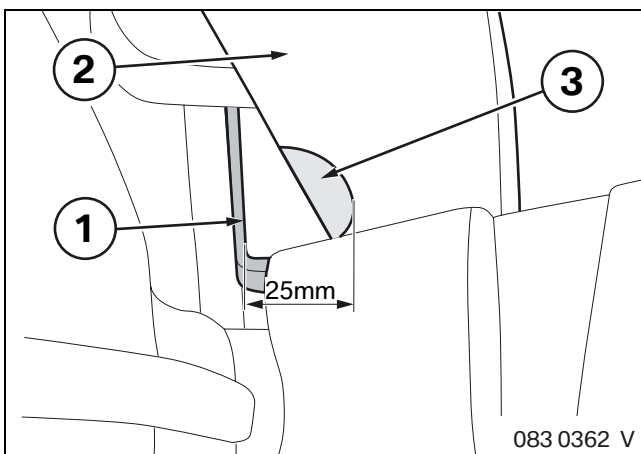

☐ Der Abstand zwischen Halter Auspuffrohrblende (1) und Stoßängerverkleidung (2) muss mindestens 25 mm betragen. Gegebenenfalls Ausschnitt (3) in die Stoßängerverkleidung einbringen. ◀

6. Einbau 3,0 Liter 6-Zylinder-Dieselmotor M57 TÜ

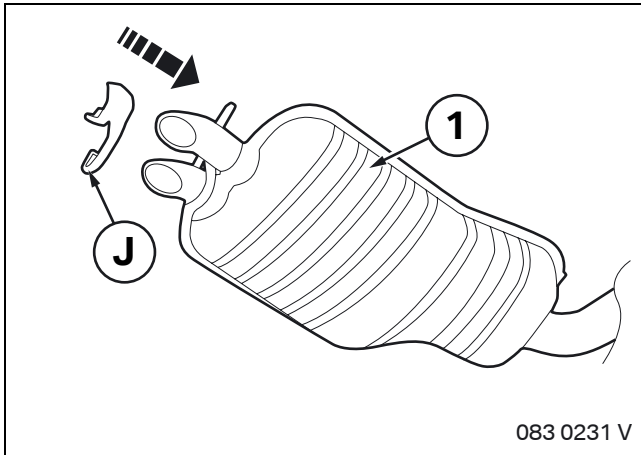

Schablone **J** auf die Auspuffrohre des Endtopfes (1) aufstecken.

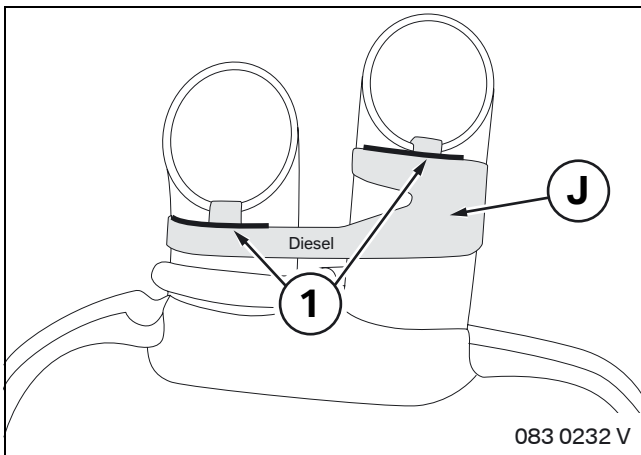

Mit geeignetem Werkzeug am Rand (1) der Schablone **J** die Schnittkanten markieren.

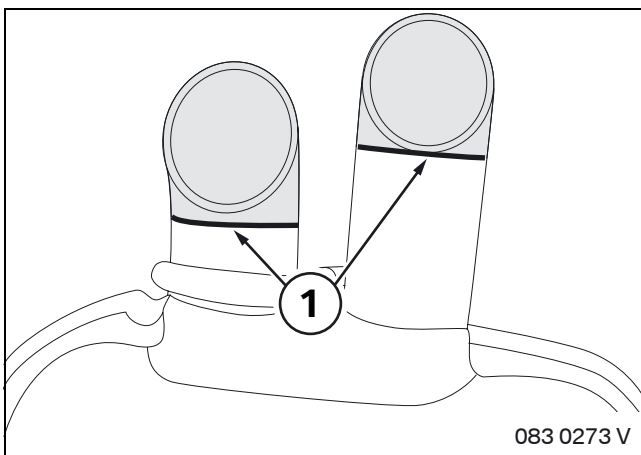

Mit Trennschleifer senkrecht zur Markierung (1) das Auspuffende abtrennen.

Rohrenden entgraten.

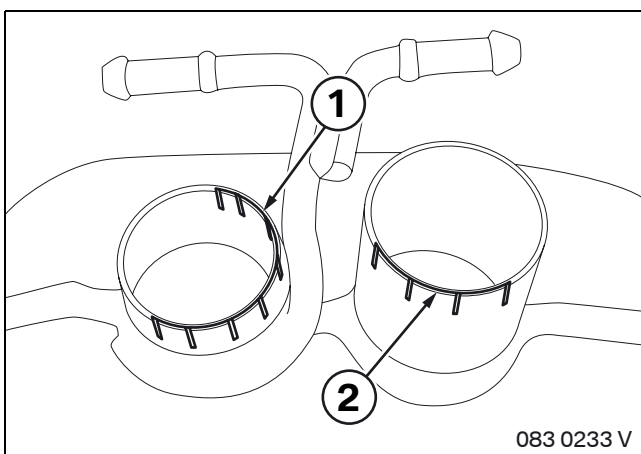

Mit einem Trennschleifer (2 mm Scheibe) am linken Auspuffrohr im Bereich (1) und am rechten Auspuffrohr im Bereich (2) 5 mm tiefe Schlitze laut Abbildung einbringen.

6. Einbau 3,0 Liter 6-Zylinder-Dieselmotor M57 TÜ

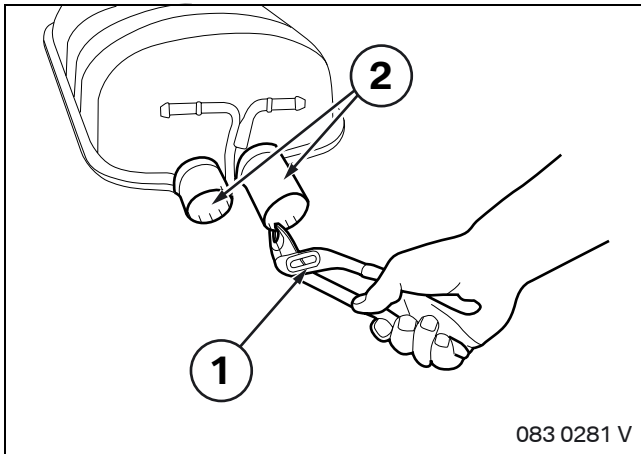

Mit einer Zange (1) an den Auspuffrohren (2) die eingeschnittenen Bereiche nach innen drücken.

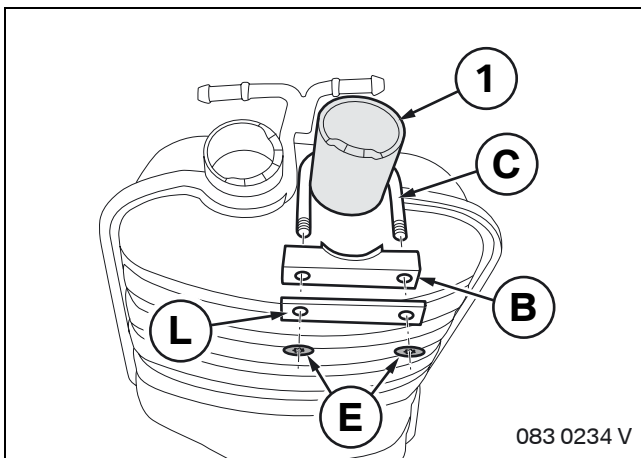

Um das rechte Auspuffrohr (1) den Bügel **C** legen. Schelle **B** und Zwischenstück **L** aufstecken und mit Verliersicherung **E** befestigen.

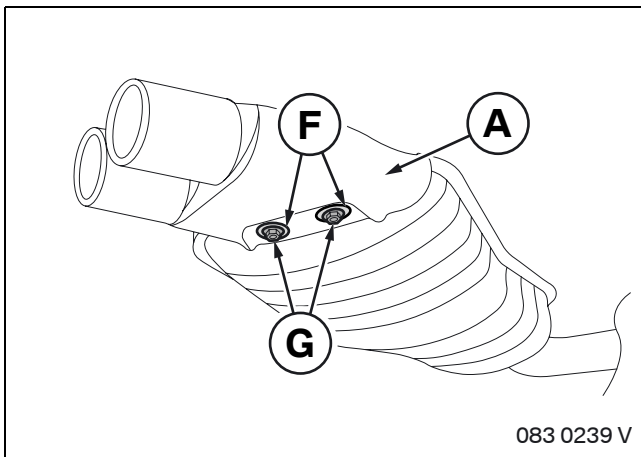

Auspuffrohrblende **A** aufstecken, Unterlegscheiben **F** aufstecken und mit Muttern **G** lose anschrauben.

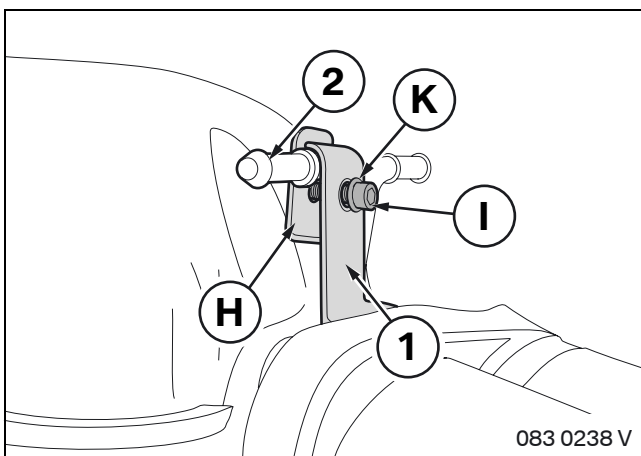

Halter (1) auf die Aufhängung (2) des Auspufftopfes stecken.

Halter **H** einhaken und mit Unterlegscheibe **K** und Innensechskantschraube **I** befestigen.

6. Einbau 3,0 Liter 6-Zylinder-Dieselmotor M57 Tü

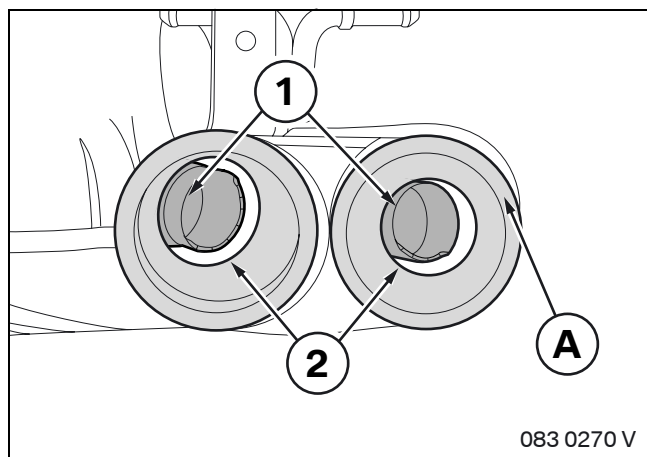

Auspuffrohrblende **A** so ausrichten, dass der Abstand beider beschnittener Endrohre des Auspuffs (1) zu den Innenrohren der Auspuffrohrblende **A** überall mindestens 2 mm beträgt.

Ist die Auspuffrohrblende **A** ausgerichtet, Schraube **I** mit 6 Nm (siehe Bild 083 0238 V) und Muttern **G** mit 10 Nm (siehe Bild 083 0239 V) Drehmoment anziehen.

☐ Die beschnittenen Endrohre (1) dürfen nicht mit den Rohren (2) der Auspuffrohrblende **A** kollidieren, gegebenenfalls Endrohre (1) mit Zange nachbiegen. ◀

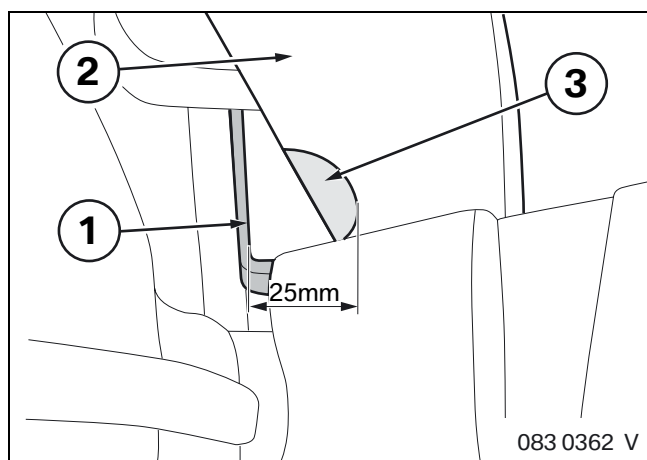

☐ Der Abstand zwischen Halter Auspuffrohrblende (1) und Stoßfängerverkleidung (2) muss mindestens 25 mm betragen. Gegebenenfalls Ausschnitt (3) in die Stoßfängerverkleidung einbringen. ◀

7. Einbau 2,0 Liter 4-Zylinder-Dieselmotor M47 TÜ

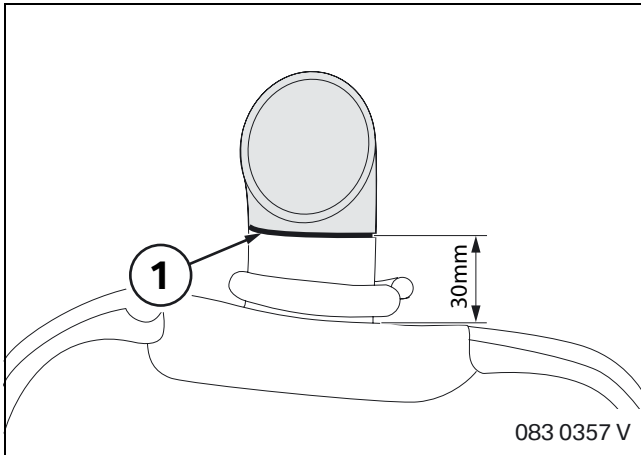

Im Abstand von 30 mm von der Schweißnaht des Auspufftopfes die Schnittkante (1) markieren.

Mit Trennschleifer senkrecht zur Markierung das Auspuffrohr abtrennen.

Rohrende entgraten.

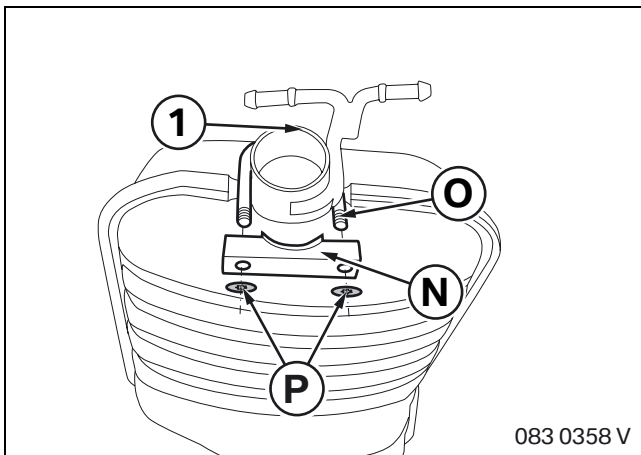

Um das Auspuffrohr (1) den Bügel **O** legen. Schelle **N** aufstecken und mit Verliersicherung **P** befestigen.

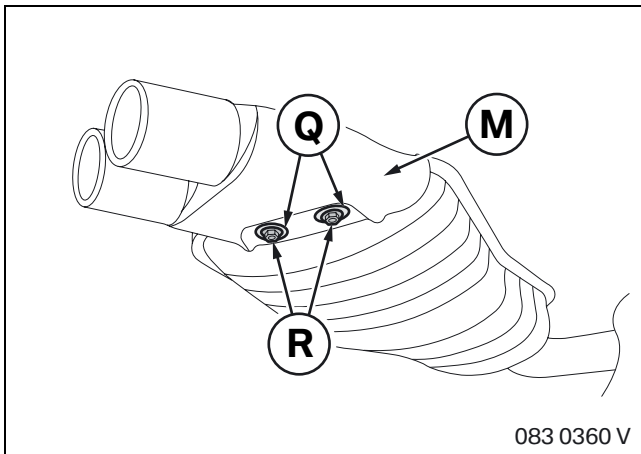

Auspuffrohrblende **M** aufstecken, Unterlegscheiben **Q** aufstecken und mit Muttern **R** lose anschrauben.

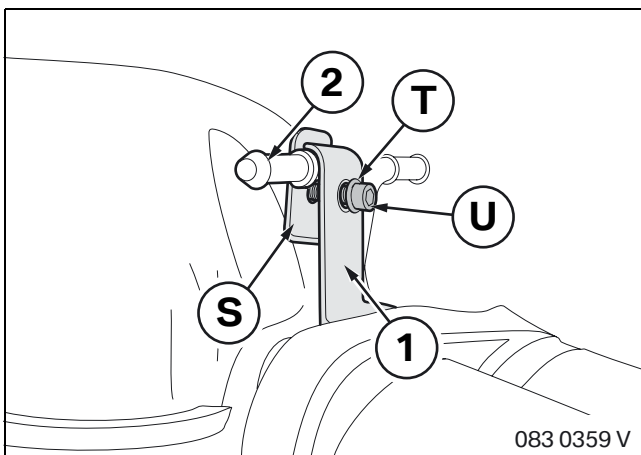

Halter (1) auf die Aufhängung (2) des Auspufftopfes stecken.

Halter **S** einhaken und mit Unterlegscheibe **T** und Innensechskantschraube **U** befestigen.

7. Einbau 2,0 Liter 4-Zylinder-Dieselmotor M47 Tü

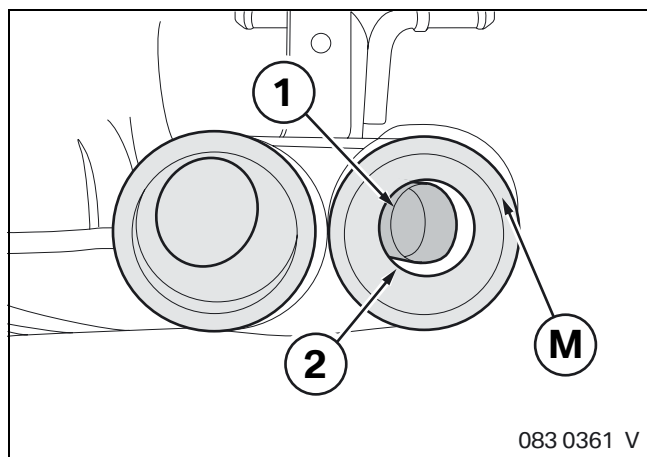

Auspuffrohrblende **M** so ausrichten, dass der Abstand des beschnittenen Endrohres des Auspuffs (1) zu den Innenrohren der Auspuffrohrblende **M** überall mindestens 2 mm beträgt.

Ist die Auspuffrohrblende **M** ausgerichtet, Schraube **U** mit 6 Nm (siehe Bild 083 0359 V) und Muttern **R** mit 10 Nm (siehe Bild 083 0360 V) Drehmoment anziehen.

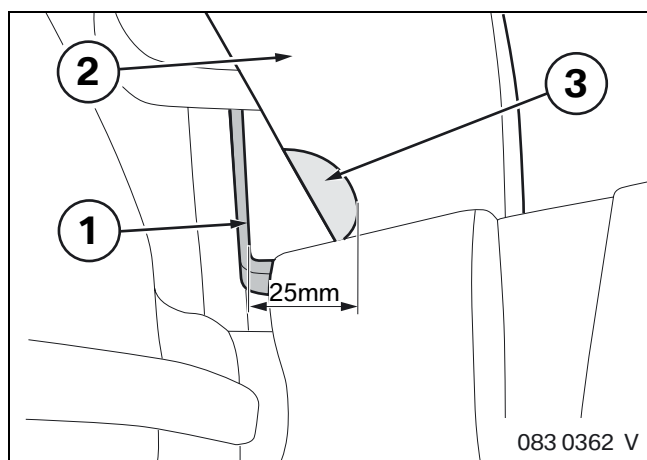

Der Abstand zwischen Halter Auspuffrohrblende (1) und Stoßfängerverkleidung (2) muss 25 mm betragen. Gegebenenfalls Ausschnitt (3) in die Stoßfängerverkleidung einbringen. ◀

8. Abschließende Arbeiten und Codierung

Das Nachrüstsystem ist nicht codierrelevant.

- Abgasanlage befestigen
- Fahrzeugbatterie anklemmen
- Kurztest durchführen

 Fahrzeug auf ebene Fläche stellen und Ausrichtung der Auspuffrohrblende überprüfen.
Bei ungleichmäßigen Spaltmaßen zur Heckschürze Sitz der Auspuffrohrblende korrigieren. ◀